

Схема подключения GSM-автосигнализаций Призрак 8-й серии

Схема применима при установке Призрак-8 (v7.7; v7.8; v7.9; v8.0; v8.1; v8.2)

Призрак 8-й серии

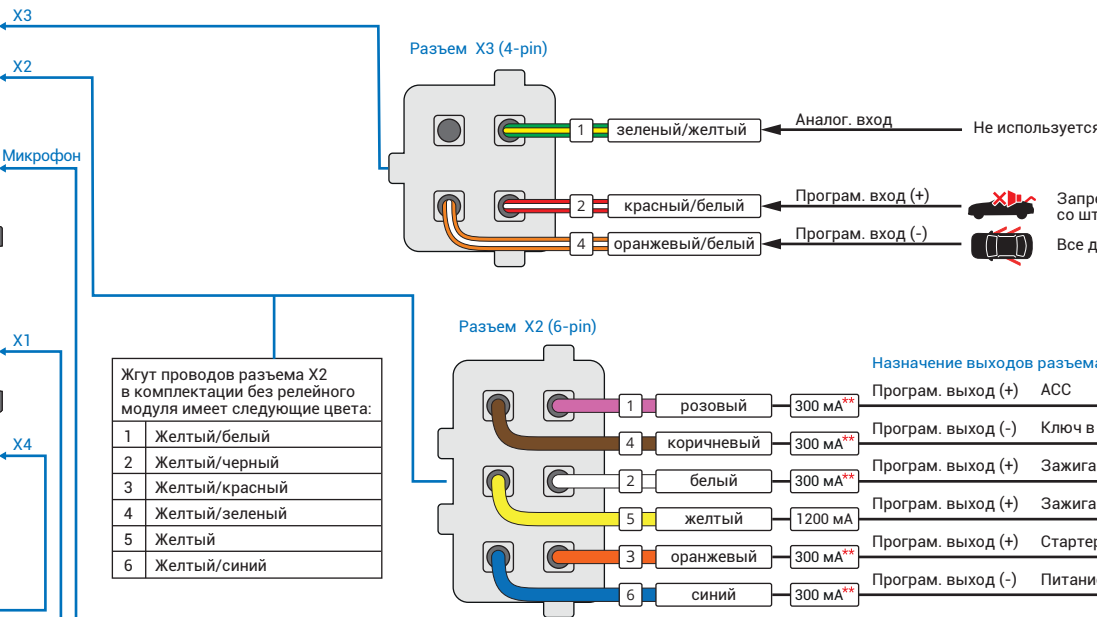
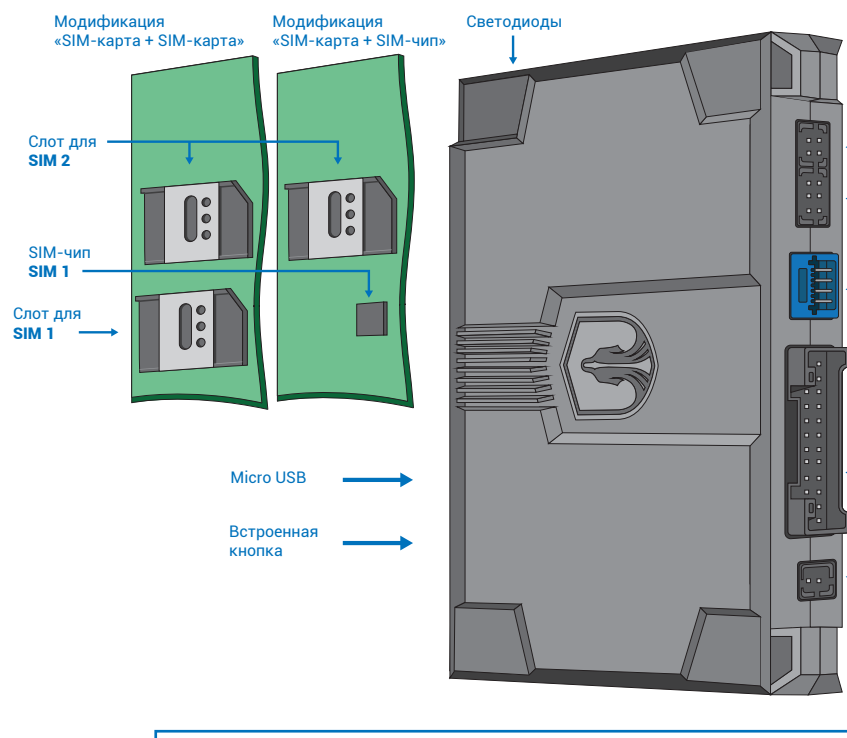

Жгут проводов разъема X2 в комплектации без релейного модуля имеет следующие цвета:

1	Желтый/белый
2	Желтый/Черный
3	Желтый/красный
4	Желтый/зеленый
5	Желтый
6	Желтый/синий

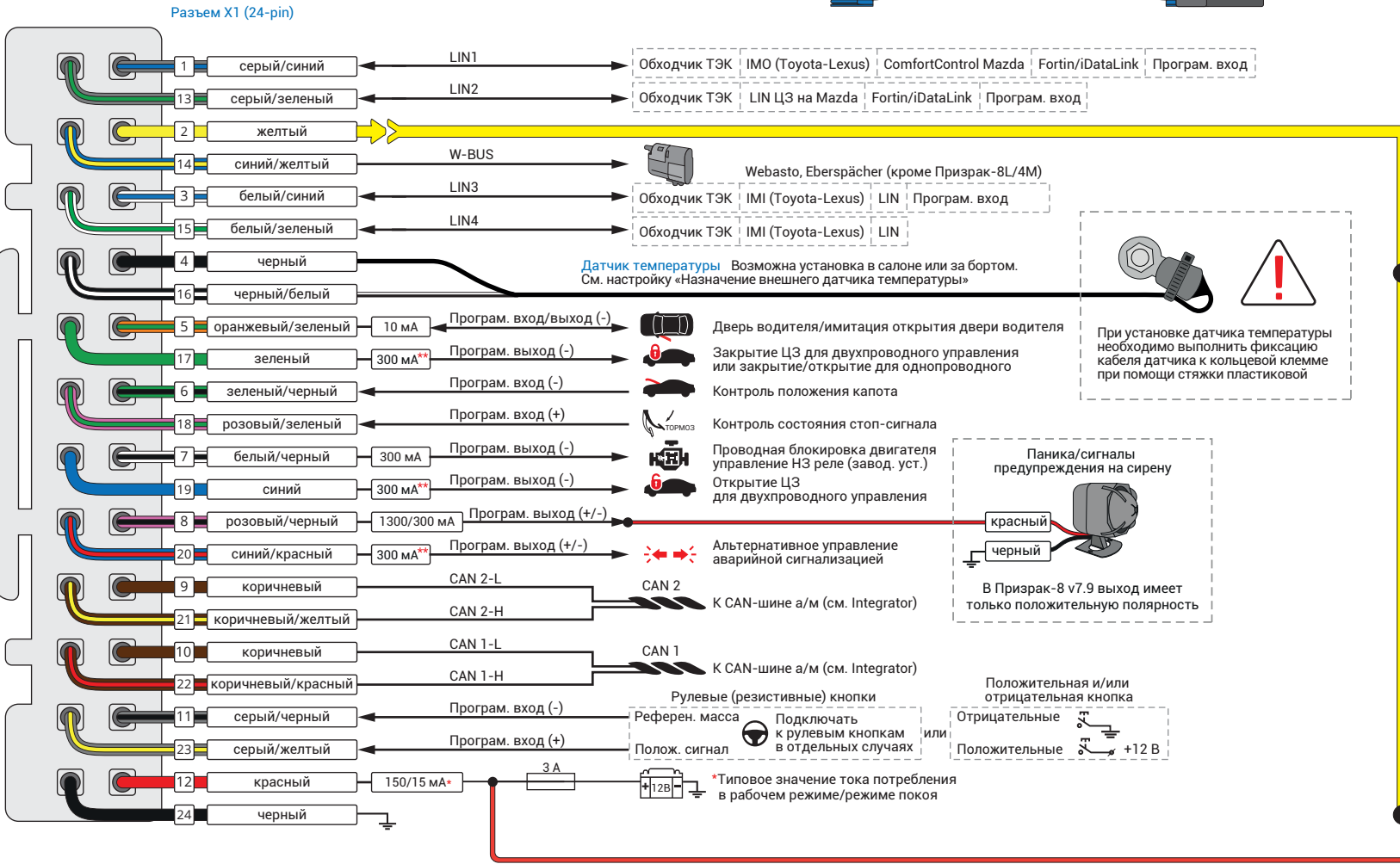
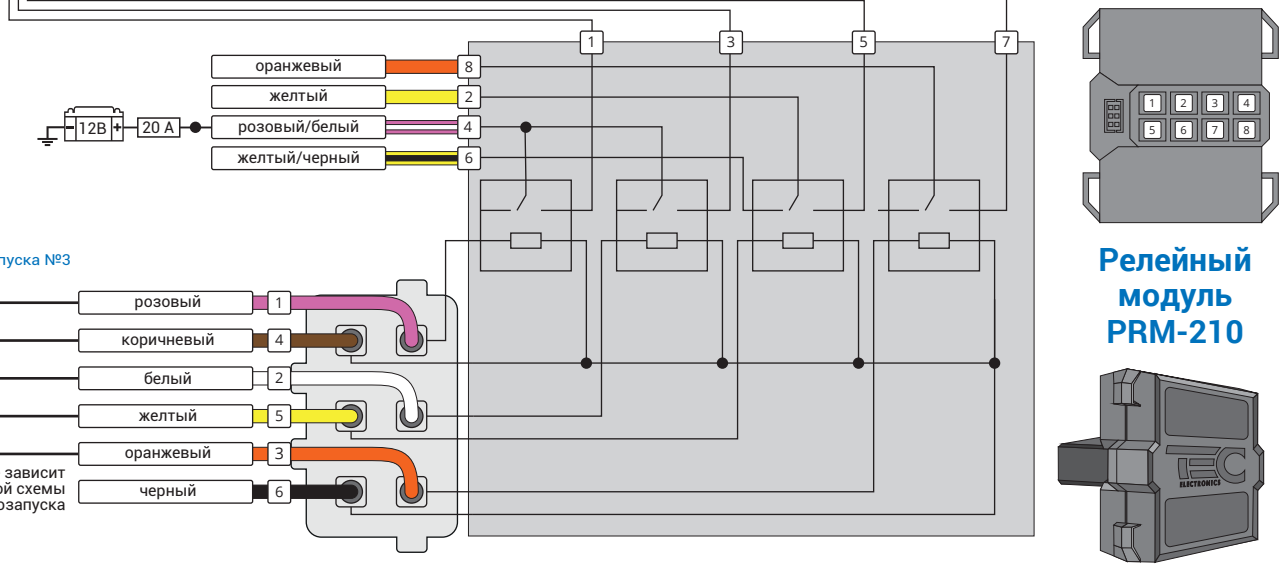
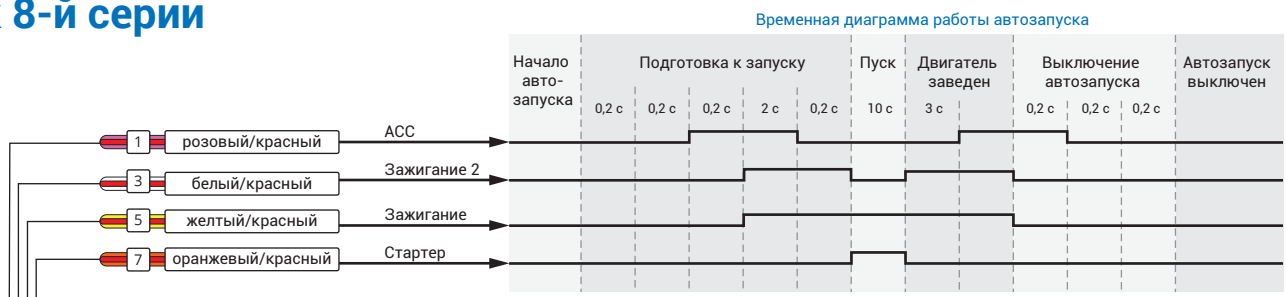

Контроль положения капота
Запрограммировать и подключить:
• Если нет данных в CAN-шине о положении капота
• Не подключен вход №6 разъема X1.
Программирование описано в документации на HCU-230

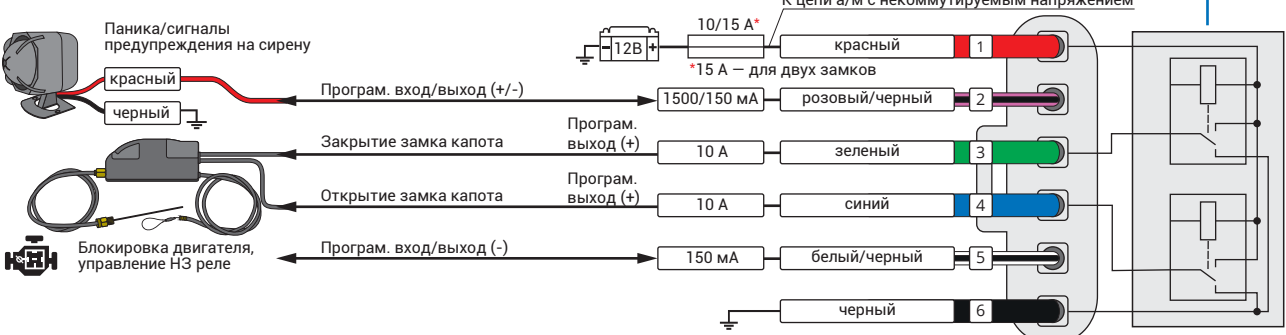
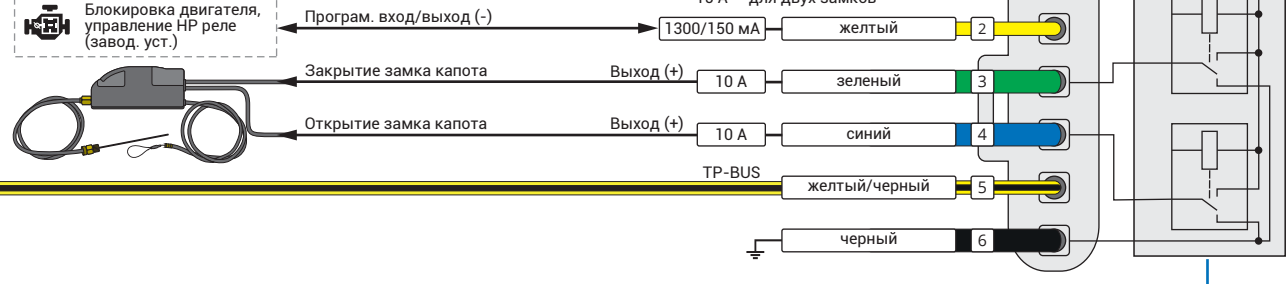

Подкапотный модуль HCU-230

Подкапотный модуль HCU-230 BT

Модуль GPS/ГЛОНАСС-270

BT-реле Призрак-1А (2х3) 5_12В

** В Призрак-8 v7.9 и v8.1 отмеченные выходы не имеют защиты от превышения максимально допустимого тока в нагрузке. Не превышайте указанных значений.

YouTube-канал «ТЭК электроникс» с техническими обучающими видео

