

Для изделий: Призрак 8xx/VT

## Lada Vesta / Vesta SW (2017--)

с классическим замком зажигания и МКПП

### Особенности работы

Открытие а/м со штатного брелка в режиме автозапуска	⊖	Открытие в режиме автозапуска возможно с помощью телефона, встроенной кнопки на Ключе-метке или функции «Свободные руки в режиме автозапуска»
Открытие а/м с системы бесключевого доступа в режиме автозапуска	⊖	
Возможность начать движение после автозапуска без глушения двигателя	⊕	

### Порядок подключения и настройки

1. Осуществите подключение цепей автозапуска, используя провода выделенные на рисунке №1. Подключение к автомобилю производится у замка зажигания. Для подключения силовых цепей у замка зажигания используйте релейный модуль или универсальное реле.

**i** Выводы разъема X2 (6-pin) работают по определенной логике (см. рис. 2).



Рис.1 Подключение выходов автозапуска

### Разъем X2 (6-pin)



### Временная диаграмма работы

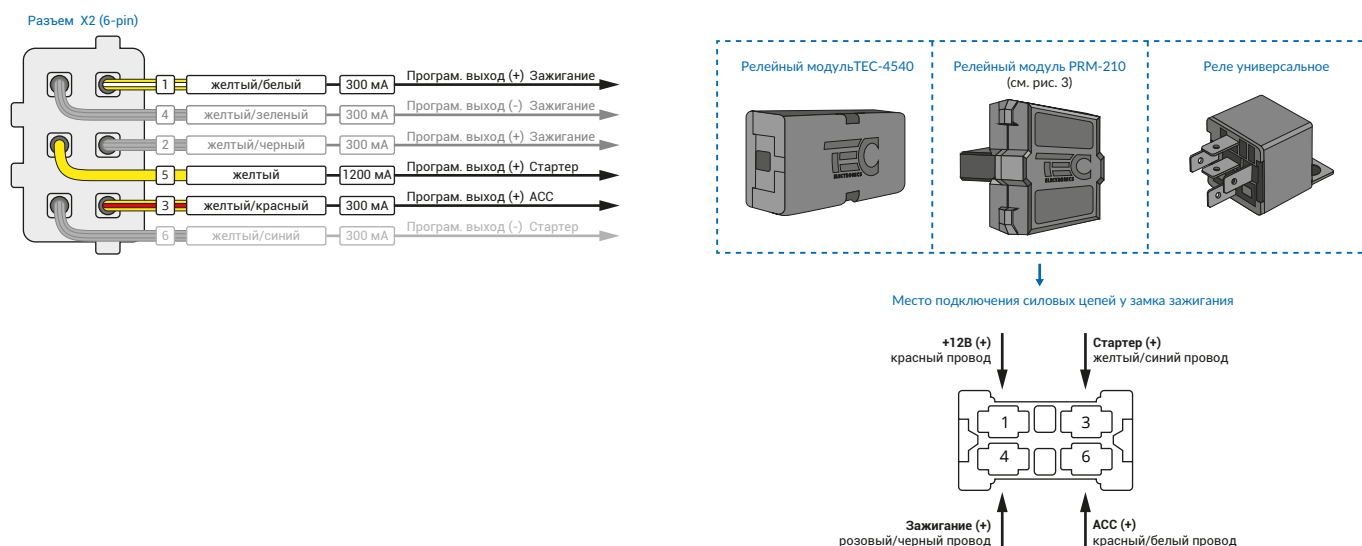
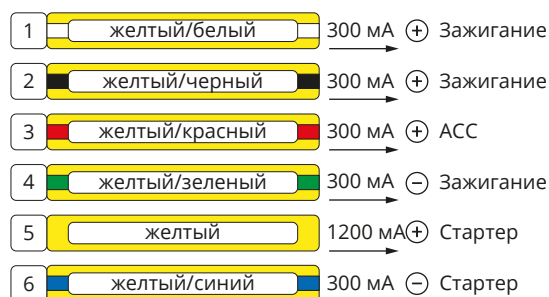

Рис.2 Схема подключения №27

2. В меню программирования необходимо выбрать схему подключения модуля автозапуска №27 и включить функцию автозапуска пункт №21. Это возможно осуществить через приложение ТЕСprog v2 или кнопку программирования.

**Настройка автоматического запуска двигателя (код входа в меню – «16», подтверждение – 7 звуковых и световых сигналов)**

№	Назначение	Диапазон	Заводское значение	Описание назначения
1	«Свободные руки» в режиме автозапуска	1 – 3	2	1 – вкл.; 2 – выкл.; 3 – выкл. двигателя без снятия с «охраны»
2	Схема подключения модуля автозапуска	3 – 28	-	Устанавливается автоматически. При необходимости выбирается вручную.
3	Функция «Поддержка зажигания»	1 – 2	2	1 – вкл.; 2 – выкл.
-	-	-	-	-
20	Выбор типа КПП	1 – 3	-	1 – АКПП; 2 – МКПП; 3 – контроль не осуществляется. Устанавливается автоматически, при необходимости выбирается вручную.
21	Функция «Автозапуск двигателя»	1 – 2	2	1 – вкл.; 2 – выкл.
22	Длительность игнорирования имитации открытия двери водителя (только для стороннего автозапуска)	1 – 5	1	1 – выкл.; 2 – 1,0 с; 3 – 3,0 с; 4 – 5,0 с; 5 – игнорируются все двери с момента команды на автозапуск, до момента заведенного двигателя и в течение 5 с после выключения зажигания

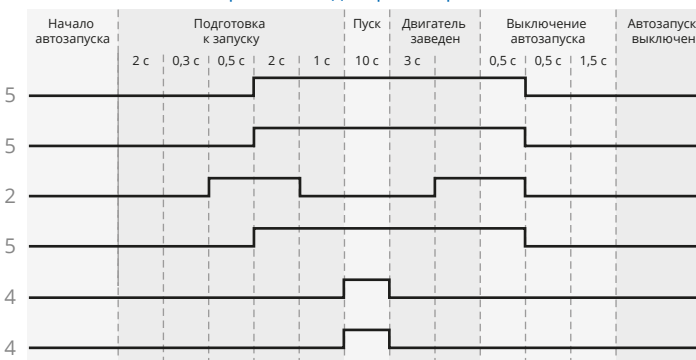
3. В пункте «Протокол управления бесключевым обходчиком» выберите протокол «ТЭК электроникс».

**Настройка встроенного бесключевого обходчика (код входа в меню – «18», подтверждение – 9 звуковых и световых сигналов)**

№	Назначение	Диапазон	Описание назначения
1	Протокол управления бесключевым обходчиком	1 – 3	1 – Fortin; 2 – iDataLink; 3 – «ТЭК электроникс».
2	Синхронизация со штатным иммобилайзером	1 – 4	1 – синхронизация пройдена; 2 – синхронизация не пройдена; 3 – начать синхронизацию; 4 – синхронизация недоступна.
3	Способ подключения бесключевого обходчика «ТЭК электроникс» (тип штатного иммобилайзера)	-	Устанавливается автоматически. При необходимости выбирается вручную.

4. Осуществите синхронизацию со штатным иммобилайзером. Для этого:

- 1) В пункте «Синхронизация со штатным иммобилайзером» выберите значение №3 «Начать синхронизацию». Сигнализация проинформирует о состоянии пункта, повторяющимися сериями по 3 звуковых сигнала.
- 2) Отпустите педаль тормоза. Дождитесь 2 звуковых сигналов;
- 3) Выключите зажигание. Дождитесь 1 звукового сигнала;
- 4) Включите зажигание. Дождитесь 2 звуковых сигналов;
- 5) Повторяйте пункты №3 и №4 до начала прерывистых звуковых сигналов при включенном зажигании;
- 6) Не выключая зажигания, дождитесь окончания прерывистых сигналов. Прозвучит трель. (Если во время синхронизации произошла ошибка – система проинформирует об этом длительным тревожным звуковым сигналом и автоматически выйдет из меню).
- 8) Подключите систему к ТЕСprog2 (в этот момент ПК должен иметь доступ к интернету) и пройдите процедуру клонирования ключа.

**Настройка встроенного бесключевого обходчика (код входа в меню – «18», подтверждение – 9 звуковых и световых сигналов)**

№	Назначение	Диапазон	Описание назначения
1	Протокол управления бесключевым обходчиком	1 – 3	1 – Fortin; 2 – iDataLink; 3 – «ТЭК электроникс».
2	Синхронизация со штатным иммобилайзером	1 – 4	1 – синхронизация пройдена; 2 – синхронизация не пройдена; 3 – начать синхронизацию; 4 – синхронизация недоступна.
3	Способ подключения бесключевого обходчика «ТЭК электроникс» (тип штатного иммобилайзера)	-	Устанавливается автоматически. При необходимости выбирается вручную.

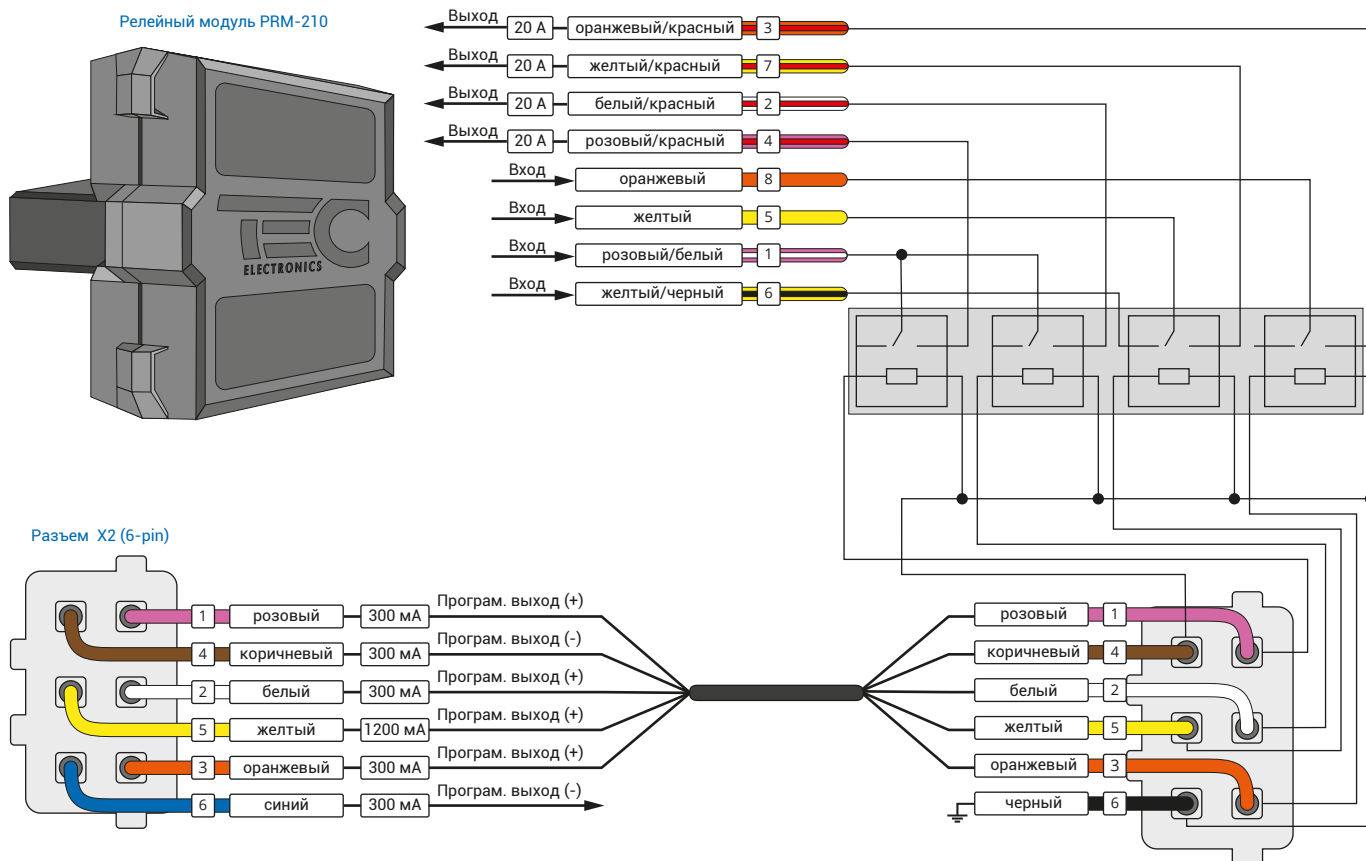

Рис.3 Схема релейного модуля PRM-210