

Для изделий: Призрак 8-й серии

Renault Arkana (2019--) с кнопкой Start/Stop



Особенности работы

Открытие а/м со штатного брелка в режиме автозапуска	—	Открытие в режиме автозапуска возможно с помощью встроенной кнопки на Ключе-метке, телефона или функции «Свободные руки в режиме автозапуска»
Открытие а/м с системы бесключевого доступа в режиме автозапуска	—	
Возможность начать движение после автозапуска без глушения двигателя	—	Требуется выключение двигателя. Рекомендуется активировать функцию «Выключение двигателя при снятии с охраны» (пункт №10, меню настроек автоматического запуска двигателя)

Порядок подключения и настройки

1. Осуществите подключение CAN-шины и согласуйте систему Призрак с а/м (см. Integrator).
2. Осуществите подключение цепей автозапуска, используя провода выделенные на рисунке №3. Подключение производится в коричневом разъеме блока SmartKey за перчаточным ящиком (см. рис. 1) и в сером разъеме блока BCM (см. рис. 2). Для подключения силовых цепей используйте релейный модуль.

i Выводы разъема X2 (6-pin) работают по определенной логике (см. рис. 4).

i В зависимости от модификации Призрак-8 укомплектован одним из двух видов жгута для разъема X2 (6-pin). Нумерация и цвет проводов жгута указан в схеме подключения Призрак-8 – документ TEC-66453-15 (версия 15) или более поздней версии.



Рис.1 Подключение к цепям автозапуска
1 – АСС (+) (желтый провод);
2 – Зажигание 1 (+) (желтый провод)



Рис.2 Подключение Стартера (-) (белый провод)

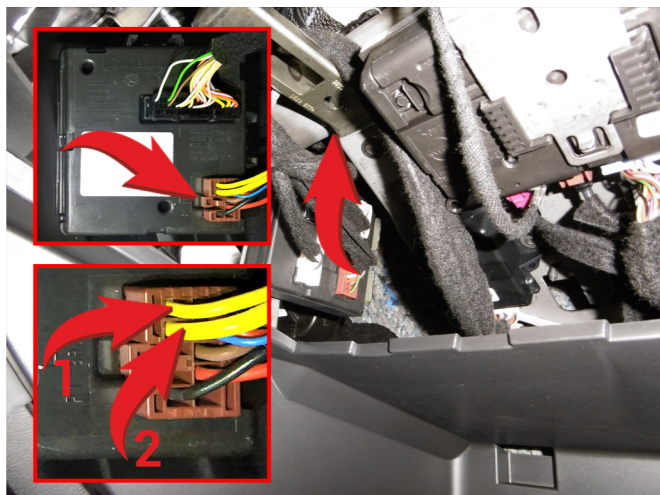

Рис.3 Схема подключение выходов автозапуска

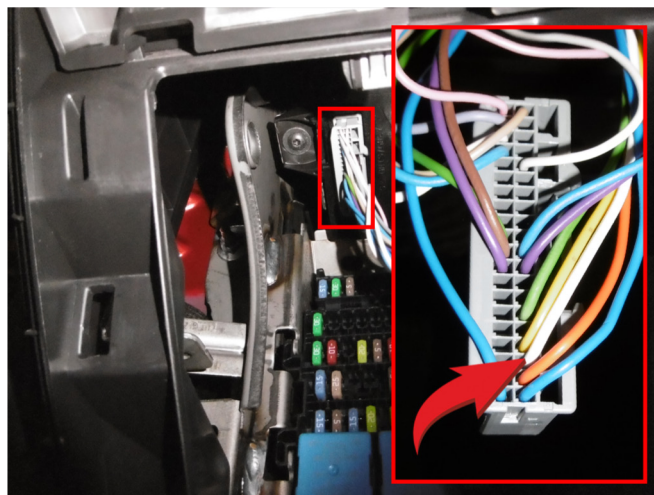

Рис.4 Схема подключения №27

3. В меню программирования необходимо выбрать схему подключения модуля автозапуска №27 и включить функцию автозапуска пункт №21. Для автомобилей с АКПП необходимо выбрать в пункте 20 значение «4» (МКПП со статусом «нейтрали»). Это возможно осуществить через приложение TECprog v2 или кнопку программирования.

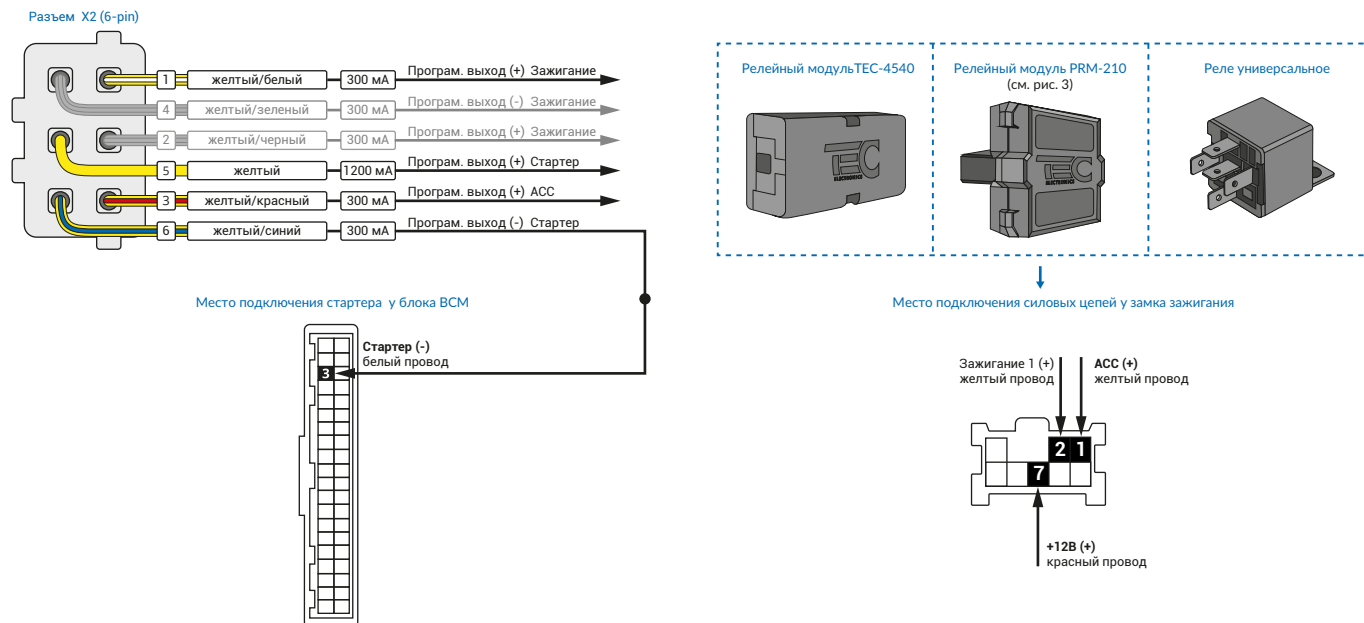
Настройка автоматического запуска двигателя (код входа в меню – «16», подтверждение – 7 звуковых и световых сигналов)

№	Назначение	Диапазон	Заводское значение	Описание назначения
1	«Свободные руки» в режиме автозапуска	1 – 3	2	1 – вкл.; 2 – выкл.; 3 – выкл. двигателя без снятия с «охраны»
2	Схема подключения модуля автозапуска	3 – 28	-	Устанавливается автоматически. При необходимости выбирается вручную.
3	Функция «Поддержка зажигания»	1 – 2	2	1 – вкл.; 2 – выкл.
-	-	-	-	-
20	Выбор типа КПП	1 – 4	4	1 – АКПП; 2 – МКПП; 3 – контроль не осуществляется; 4 – МКПП со статусом «нейтрали». ! Выбрать значение «4»
21	Функция «Автозапуск двигателя»	1 – 2	2	1 – вкл.; 2 – выкл.
22	Длительность игнорирования имитации открытия двери водителя (только для стороннего автозапуска)	1 – 5	1	1 – выкл.; 2 – 1,0 с; 3 – 3,0 с; 4 – 5,0 с; 5 – игнорируются все двери с момента команды на автозапуск, до момента заведенного двигателя и в течение 5 с после выключения зажигания

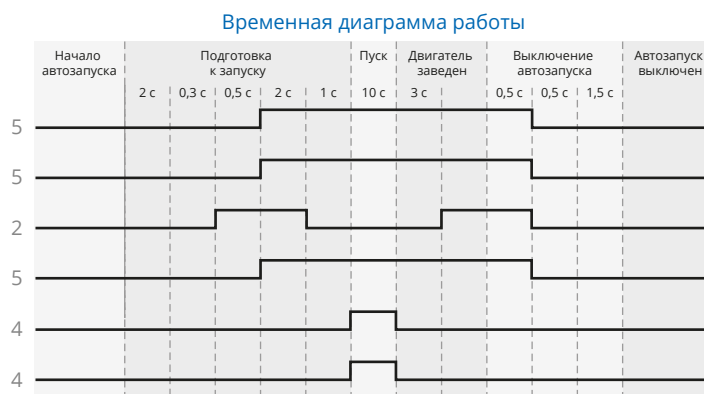
4. В пункте «Протокол управления бесключевым обходчиком» выберите протокол «ТЭК электроникс».
5. Осуществите синхронизацию со штатным иммобилайзером. Для этого:
- 1) В пункте «Синхронизация со штатным иммобилайзером» выберите значение №3 «Начать синхронизацию». Сигнализация проинформирует о состоянии пункта, повторяющимися сериями по 3 звуковых сигнала.
 - 2) Отпустите педаль тормоза. Дождитесь 2 звуковых сигналов;
 - 3) Выключите зажигание. Дождитесь 1 звукового сигнала;
 - 4) Включите зажигание. Дождитесь 2 звуковых сигналов;
 - 5) Повторяйте пункты №3 и №4 до начала прерывистых звуковых сигналов при включенном зажигании;
 - 6) Не выключая зажигания, дождитесь окончания прерывистых сигналов. Прозвучит трель. (Если во время синхронизации произошла ошибка – система проинформирует об этом длительным тревожным звуковым сигналом и автоматически выйдет из меню).
 - 8) Подключите систему к TECprog2 (в этот момент ПК должен иметь доступ к интернету) и пройдите процедуру клонирования ключа.

Настройка встроенного бесключевого обходчика (код входа в меню – «18», подтверждение – 9 звуковых и световых сигналов)

№	Назначение	Диапазон	Описание назначения
1	Протокол управления бесключевым обходчиком	1 – 3	1 – Fortin; 2 – iDataLink; 3 – «ТЭК электроникс».
2	Синхронизация со штатным иммобилайзером	1 – 4	1 – синхронизация пройдена; 2 – синхронизация не пройдена; 3 – начать синхронизацию; 4 – синхронизация недоступна.
3	Способ подключения бесключевого обходчика «ТЭК электроникс» (тип штатного иммобилайзера)	–	Устанавливается автоматически. При необходимости выбирается вручную.

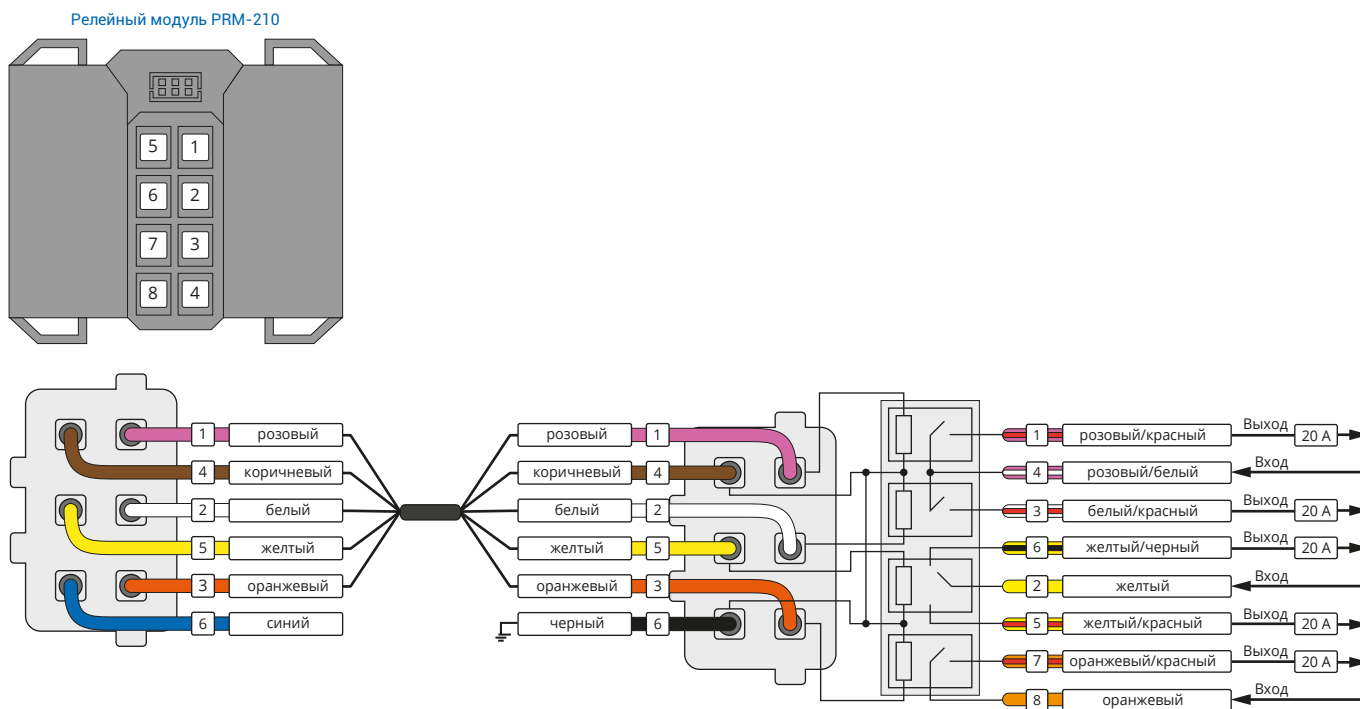

Рис.5 Схема релейного модуля PRM-210