

X4
2-pin

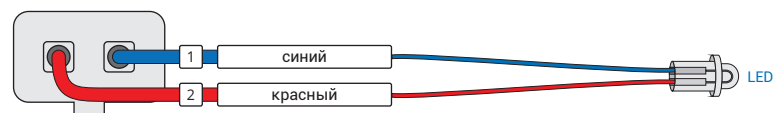

X1
24-pin

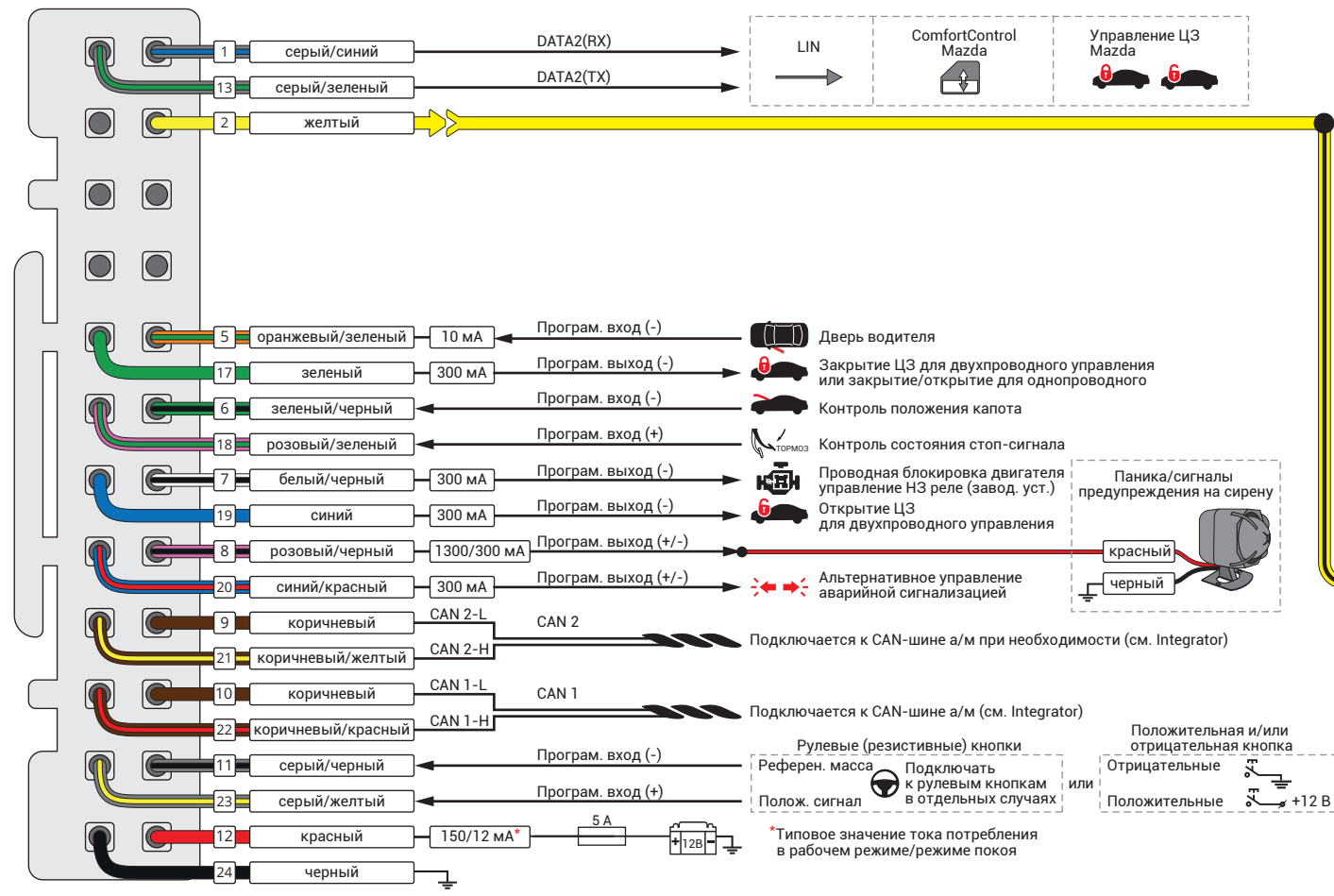

X2
6-pin

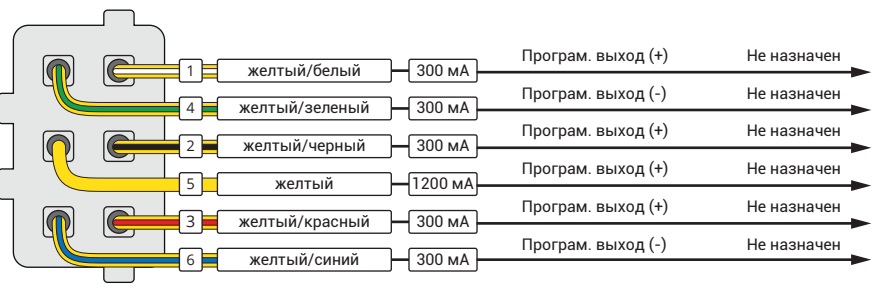

X3
4-pin

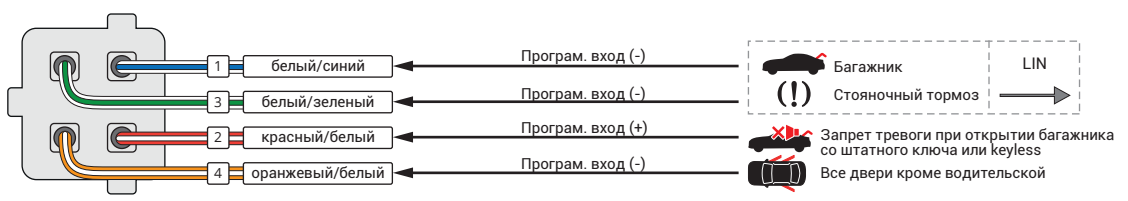

Заводской PIN-код – «2».
Его можно использовать для выполнения аутентификации с помощью встроенной кнопки до того пока автомобиль не проехал 10 км после установки сигнализации или ранее не был сменен PIN-код.

Смена PIN-кода
1. Включите зажигание. Пройдите процедуру аутентификации.
2. Нажмите 14 раз кнопку программирования. Дождитесь подтверждения – 1 сигнал.
3. Задайте новый PIN-код. Дождитесь подтверждения – 1 сигнал.
4. Повторите ввод нового PIN-кода.
5. Дождитесь подтверждения: 2 сигнала, затем трель – PIN-код изменен; тревожный звуковой сигнал – PIN-код не изменен. Повторите процедуру смены PIN-кода.

Возврат к заводским установкам
Если сигнализация установлена на автомобиле:
1. Отключите питание от сигнализации.
2. Нажмите и удерживайте встроенную кнопку.
3. Не отпуская кнопку, подайте питание. Сигнализация будет подавать прерывистый звуковой сигнал.
4. Отпустите кнопку, дождитесь прекращения прерывистого звукового сигнала.
5. Включите зажигание и пройдите процедуру аутентификации (введите PIN-код и/или дождитесь опознавания радиометки). Прозвучит трель.
6. Дождитесь прерывистого звукового сигнала, означающего, что произведен возврат к заводским установкам. Отключите питание.

Если сигнализация не установлена на автомобиле, сбросить настройки можно двумя способами (подробнее – см. техническое описание):
1. Встроенной кнопкой, при условии, что заводской PIN-код «2» не был изменен и автомобиль не проехал 10 км. После установки.
2. Встроенной кнопкой с вводом PUK-кода.

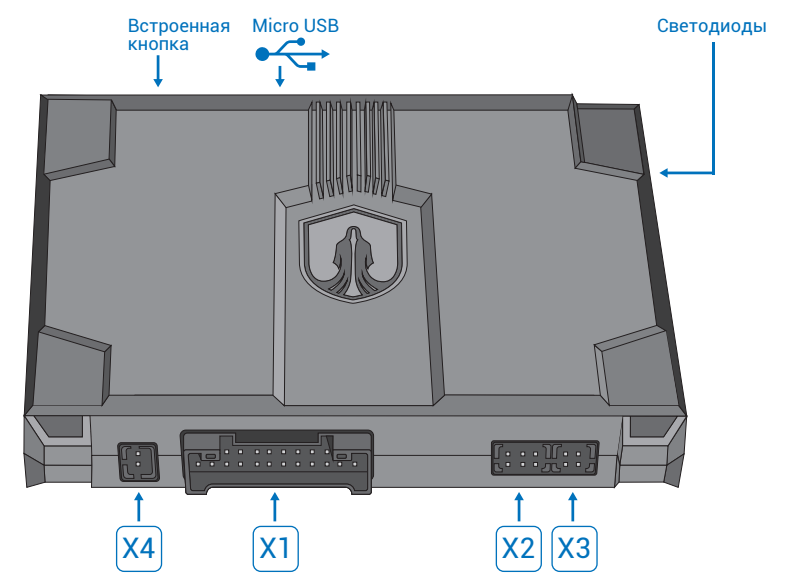

Оptionальные модули

